

Rilevatore Autonomo CXM200/Q

V3

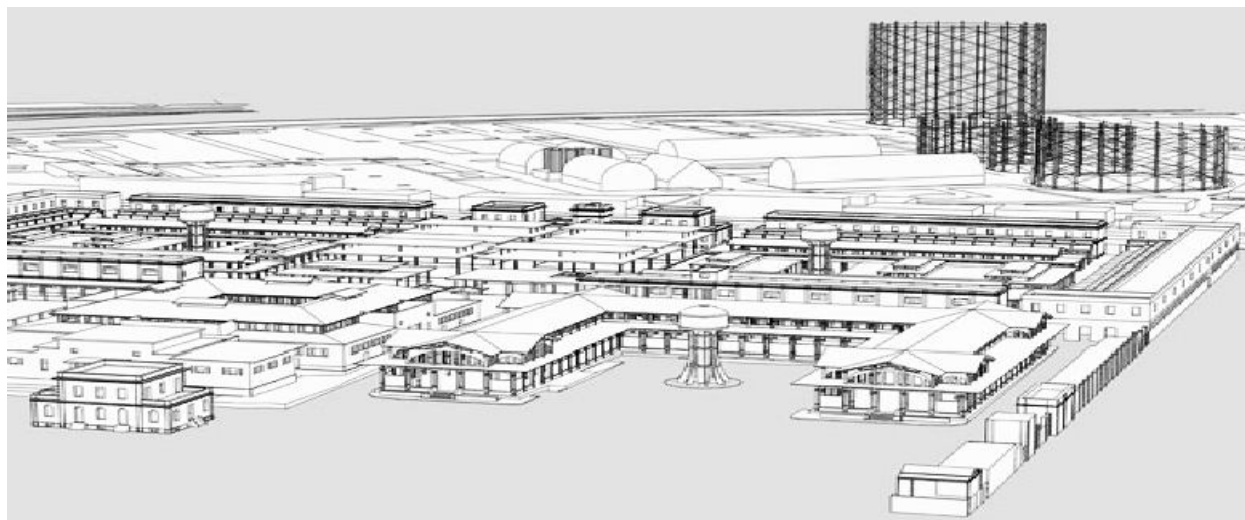

Gli anni di esperienza maturati nel settore industriale e la conoscenza del Mercato uniti al prestigio che da sempre contraddistingue la **BEINAT S.r.l.** e dal concetto della versione precedente, è stato creato il nuovo rilevatore autonomo **CXM200/Q** che ha la prerogativa di poter controllare, la presenza di: **Gas Metano o GPL.**

Il Rilevatore ha due livelli di pericolo:

I° LIVELLO, pre-allarme. Esso è stato fissato al 13 % del L.I.E.

II° LIVELLO, allarme generale. Esso è stato fissato al 20 % del L.I.E.

Le concentrazioni di eventuali perdite vengono visualizzati in percentuale del L.I.E. tramite il Display.

Grazie a plus tecnici innovativi, quali il software di controllo, il rilevatore è adatto ad impieghi civili, ed applicazioni industriali, che unito ad altri accorgimenti tecnici diviene versatile e affidabile, ad esempio si può selezionare con dei micro interruttori le seguenti funzioni :

Scegliere: l'inserimento o il disinserimento della **Sicurezza Positiva**

Scegliere: il funzionamento del relè (ad impulsi o a funzionamento continuo);

Selezionare: la funzione di abilitazione dei pulsanti di RESET del' Allarme Generale

Tramite il software il rilevatore si fa un'auto diagnosi, e quindi una **TARATURA AUTOMATICA**, in modo di avere costantemente nel tempo la massima precisione di rilevamento.

L'auto taratura permette al rilevatore di adattarsi in ambienti difficili e a temperatura variabile, evitando falsi allarmi. La **CXM200/Q** è dotata di un pulsante di TEST per la facilitazione del controllo totale dell'impianto.

Tester di collaudo TS1008

Per poter facilitare la lettura dei parametri funzionali della sonda nonché il controllo di funzionamento annuale, la **BEINAT S.r.l.** ha realizzato un nuovo Tester portatile ergonomico ed economico il **TS1008**.

Il tester consente di leggere tutti i dati che si trovano nella memoria delle sonde, e tramite la trasmissione seriale stampare il report di collaudo.



Importante: le operazioni di montaggio/manutenzione dell'apparecchio devono essere eseguite da personale qualificato ed in conformità alle norme e leggi vigenti.

Il costruttore non si assume alcuna responsabilità per quanto concerne l'impiego di prodotti che debbano seguire particolari norme di ambiente e/o installazione.



Nota Importante

Prima di collegare l'apparecchiatura si raccomanda di leggere attentamente il libretto d'istruzione e conservarlo per le future consultazioni.

Inoltre si raccomanda di eseguire correttamente le connessioni elettriche come da disegni acclusi, osservando le istruzioni e le Norme Vigenti.

N.B. Consultare la documentazione in tutti i casi in cui è presente il simbolo a lato



**Manuale d'uso
e Installazione**



**INSTALLARE IN ZONA
SICURA NO ATEX**

CONFORMITA'



**EN 50194
EN 50270
EN 61010-1**

**Conforme EN 60079-29-1
Di Installazione EN 60079-29-2
Reports rilasciati da TUV Italia**

Precauzioni

ASSICURARSI dell'integrità del rilevatore dopo averlo tolto dalla confezione. Verificare che i dati scritti sulla scatola siano corrispondenti al tipo di gas usato. Quando si effettua il collegamento elettrico seguire attentamente il disegno. Ogni uso diverso da quello per cui il rilevatore è stato progettato è da considerarsi improprio, per cui la **BEINAT S.r.l.** declina ogni responsabilità per eventuali danni causati a persone, animali o cose.

IMPORTANTE: la prova di funzionamento non va effettuata con il rubinetto del gas poiché questo non garantisce una sufficiente concentrazione per attivare l'allarme generale.

TERMINI e AFFIDAMENTI: l'installazione del rilevatore **CXM200/Q**, la sua manutenzione ordinaria e straordinaria, **da effettuarsi una volta all'anno**. La messa fuori servizio allo scadere del periodo di funzionamento, garantito dal costruttore devono essere eseguiti **da personale autorizzato e/o specializzato**.

Per servirvi a lungo e con soddisfazione del vostro rilevatore digitale **CXM200/Q**, utilizzatelo tenendo presente le precauzioni che seguono.

Non bagnatelo.

Il rilevatore non è impermeabile se immerso in acqua o esposto ad alti tassi di umidità può riportare seri danni.

Non lasciatelo cadere. Forti colpi o cadute durante il trasporto o l'installazione possono danneggiare l'apparecchio.

Evitate i bruschi sbalzi di temperatura. Variazioni improvvise di temperatura possono provocare la formazione di condensa e il rilevatore potrebbe non funzionare bene.

Pulizia. Non pulire mai l'apparecchio con prodotti chimici. Se necessario lavare con un panno umido. Evitate assolutamente di avvicinare panni inbevuti con diluenti, alcool, e detersivi chimici

MANUTENZIONE

L'utente periodicamente (ogni 6 mesi), deve effettuare una verifica di funzionamento della centralina spruzzando apposito gas di prova alla base delle sonde collegate fino ad ottenere lo stato di allarme.



- Almeno 1 volta all'anno far effettuare un controllo più accurato da un tecnico specializzato.
- La messa fuori servizio del rivelatore deve essere effettuata da personale qualificato.



Caratteristiche Tecniche



Alimentazione 230/240 VCA 50/60 Hz \pm 10%
Consumo 2,5W
Relè di **Pre-Allarme**, in commutazione 10A 250V resistivi - 5A 30Vdc resistivi
Relè di **Allarme Generale**, in commutazione 10A 250V resistivi - 5A 30Vdc resistivi
Tipo di isolamento Classe II

Sensore di Rilevazione incorporato Tipo Catalitico
Sensibilità di Pre-Allarme al 13% del L.I.E.
Sensibilità di Allarme Generale al 20% del L.I.E.
Precisione del rilevatore +/- 1 % FS
Tempo di risposta < 10"
Tempo di attesa (warm-up time) 90 secondi
Procedura di autozero Compreso negli algoritmi del software
Guasti al Sensore rilevati dal circuito di Avaria interruzione, corto circuito o decadenza
Segnalazioni di Allarme visivo e acustico tramite diodo led e Buzzer

Micro interruttore di selezione del modo di lavoro Relè incorporato
Micro interruttore di selezione sicurezza Positiva incorporato
Pulsanti di Test incorporato
Pulsanti di Reset incorporato
Morsettiera di collegamento RESET a distanza Incorporato
Comando Elettrovalvola classe A o classe B
Temperatura Minima e Max. di funzionamento da - 10 a +50 °C
Umidità Minima e Max. di funzionamento inferiore al 90 % di U.R.
Materiale del corpo Polipropilene Autoestinguento VDE0471
Grado di protezione esterno **IP64**
Dimensioni..... 135x90x45

ATTENZIONE ! operazioni da compiere in caso di allarme

- 1) Spegnerne tutte le fiamme libere.
- 2) Chiudere il rubinetto principale del gas o della bombola del GPL.
- 3) Non accendere o spegnere luci ; non azionare apparecchi o dispositivi alimentati elettricamente
- 4) Aprire porte e finestre per aumentare la ventilazione dell'ambiente.

Se l'allarme cessa è necessario individuare la causa che l'ha provocato e provvedere di conseguenza.

Se l'allarme continua e la causa di presenza gas non è individuabile o eliminabile abbandonare l'immobile e, dall'esterno, avvisare i servizi di emergenza(V.V.F. , distributori, ecc).

IMPORTANTE: la prova di funzionamento non va effettuata con il rubinetto del gas poiché questo non garantisce una sufficiente concentrazione per attivare l'allarme generale.

Attenzione!!

Se si hanno sintomi di vomito, sonnolenza, o altro recarsi al più vicino posto di soccorso **USL** avvertendo la guardia medica che la causa può essere avvelenamento da **Monossido di Carbonio**; **Oppure da un eccesso o carenza di OSSIGENO**



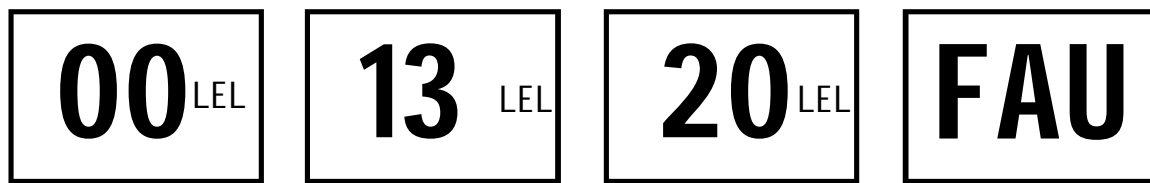

Condizione Normale

Pre-Allarme

Allarme

Fault

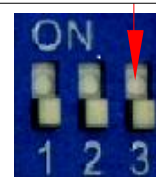
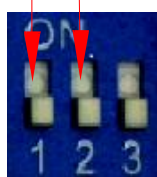
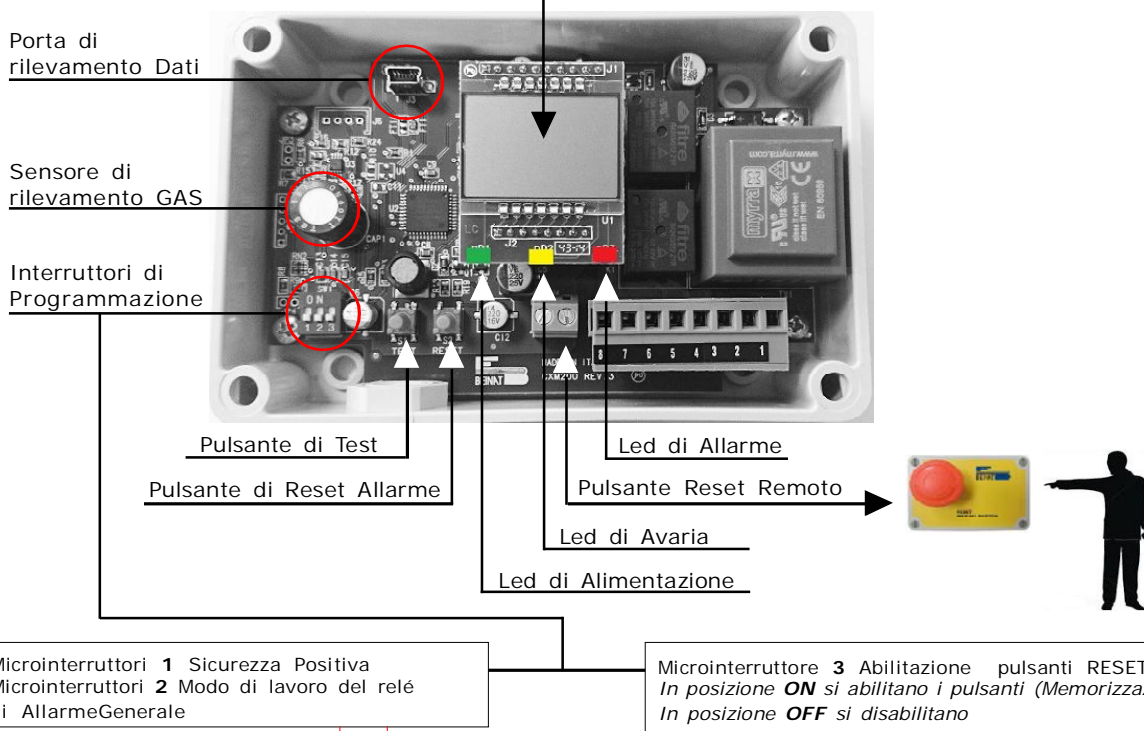

Interruttore 1 - Selezione Della Sicurezza Positiva

In posizione **ON** Si inserisce la funzione della Sicurezza Positiva. Il relé predisposto cambia lo stato di lavoro dopo avere eseguito la fase di attesa e commuta quando il **rilevatore** entra nella stato di Allarme Generale

In posizione **OFF** Si disinserisce la funzione della **Sicurezza Positiva**. Il relé cambia lo stato di lavoro solo quando il **rilevatore** entra nello stato di allarme generale

Interruttore 2 - Modo di Lavoro del relé di allarme Generale.

Dal microinterruttore 2 si può selezionare due modi diversi di lavoro del relé di Allarme Generale.

In posizione **"ON"** Modo continuo il relé rimane chiuso sino a quando non viene più rilevato il gas oppure se selezionato l'interruttore 3 fino a che non si premerà il pulsante di **RESET**.

In posizione **OFF** (impulso) il relé rimane chiuso per 20 secondi dopo di che si disecita.

Interruttore 3 - Abilitazione dei pulsanti di Reset (Mantenimento della memoria di allarme)

In posizione **ON**, si abilitano i pulsanti di Reset (memorizzazione di allarme) In caso di allarme il relé rimane chiuso, fino a quando non si preme uno dei pulsanti di RESET.

In posizione di **OFF**, l'apparecchiatura **NON ABILITA I PULSANTI DI RESET**.

L'installazione del rilevatore non esonera ... Dall' osservanza di tutte le regole riguardanti le caratteristiche, l' installazione e l' uso degli apparecchi a gas . La ventilazione dei locali e lo scarico dei prodotti della combustione prescritti dalle norme **UNI come da ART. 3 LEGGE 1083 / 71** e dalle relative disposizioni di legge.

Collegamenti Elettrici



ATTENZIONE

Prima di effettuare il collegamento alla rete elettrica assicurarsi che la tensione sia quella richiesta. Seguire attentamente le istruzioni, e i collegamenti rispettando le Normative vigenti. Un interruttore automatico o sezionatore (opportunamente identificato come dispositivo di sezionamento del rilevatore) deve essere incorporato nell'impianto elettrico, adeguatamente posizionato e facilmente raggiungibile.

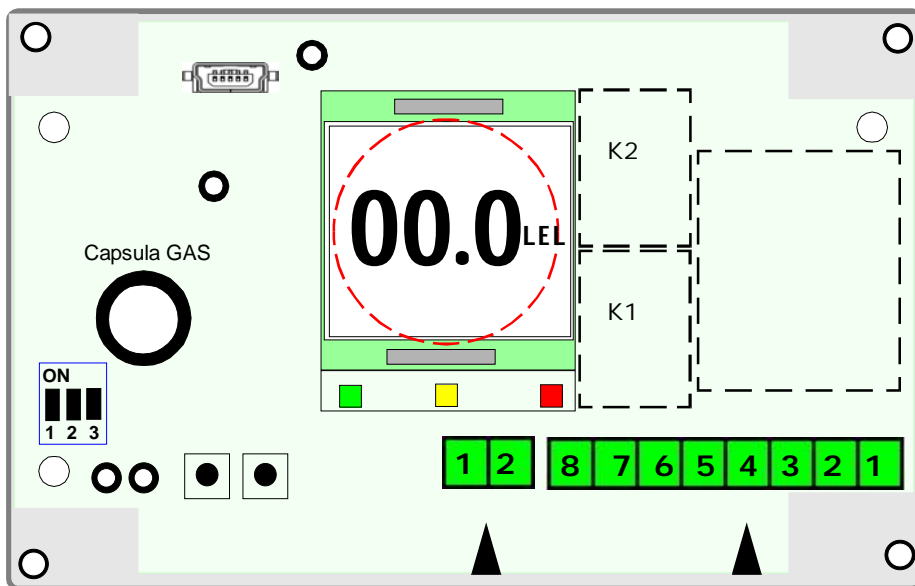

Schema di principio morsettiera Relè

NOTA BENE !

I relé sono liberi da tensione

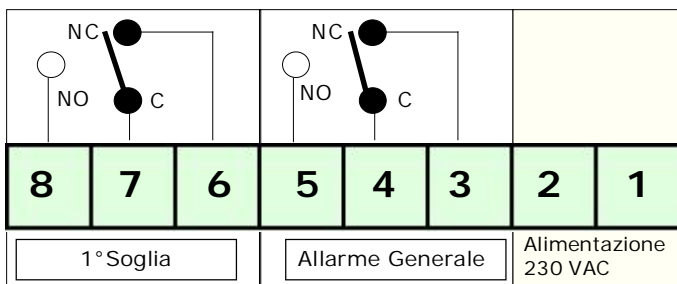

Collegamento Pulsante di RESET a distanza

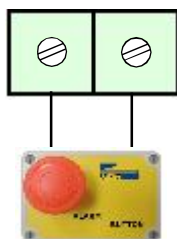

Esempi di Collegamento

Collegamenti di una Elettrovalvola Normalmente Chiusa senza Sicurezza Positiva inserita

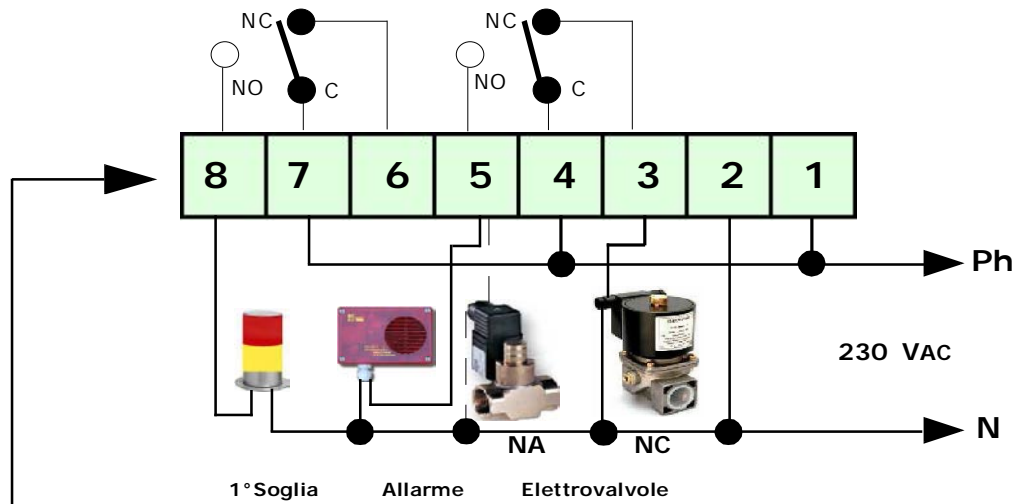

Collegamenti di una Elettrovalvola Normalmente Chiusa con Sicurezza Positiva inserita

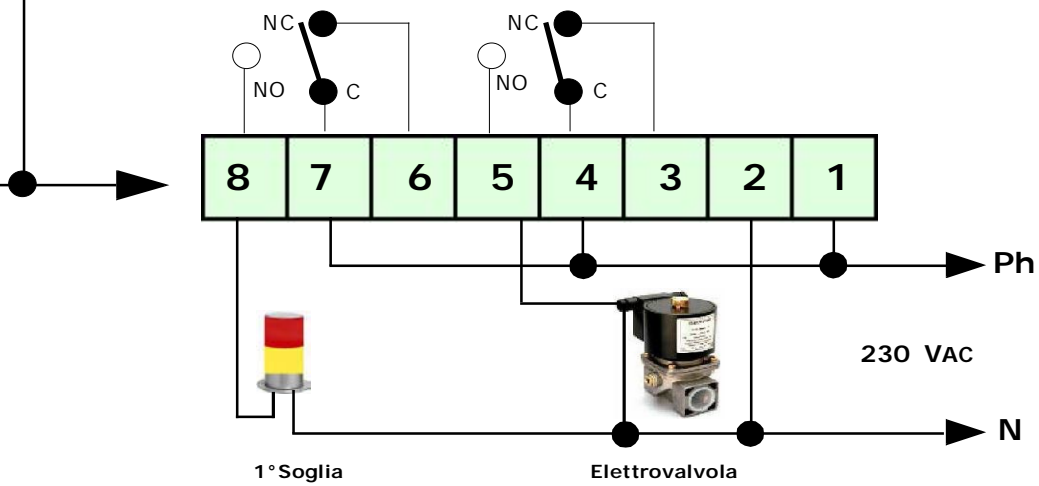

Collegamenti di una Elettrovalvola Normalmente Chiusa senza Sicurezza Positiva inserita, Sirene alimentate a 12VDC e Batteria

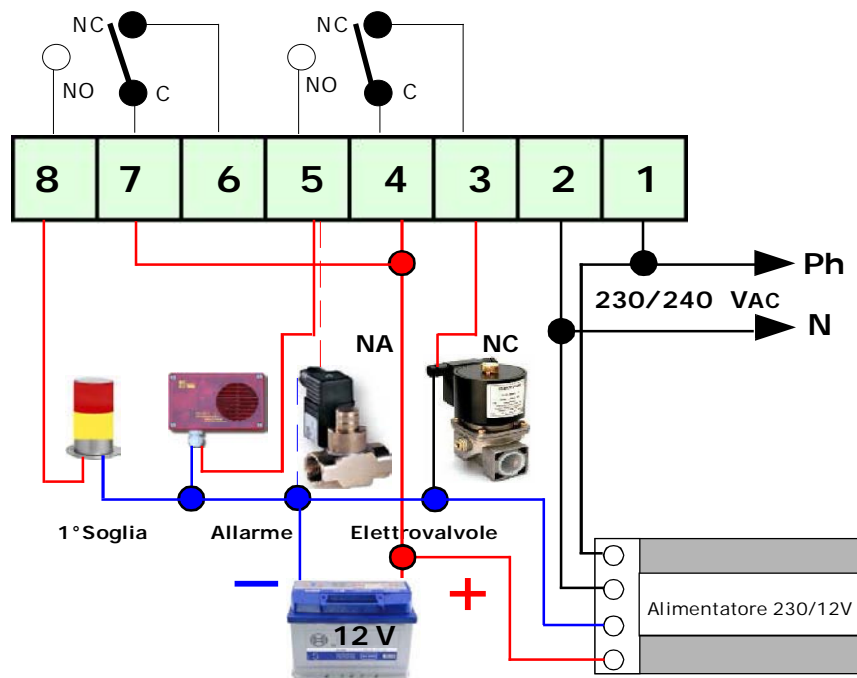

Installazione e Posizionamento

Elemento assolutamente essenziale per il corretto funzionamento del rilevatore **CXM200/Q** è la sua corretta installazione.

Seguendo i suggerimenti di questo paragrafo si otterrà una elevata precisione unita ad una assenza totale di falsi allarmi.

Il **CXM200/Q** è una apparecchiatura adatta per essere montata esternamente su di una parete

All'atto dell'installazione è bene usare la normale diligenza che una apparecchiatura elettronica richiede, Evitando che dei liquidi possano venire a contatto con il rilevatore, ricordando che la sua struttura esterna ha grado di protezione IP64.

Il rilevatore è predisposto per rilevare diversi tipi di gas, ed in base a questi deve essere posizionato a diverse altezze.

Queste altezze sono:

- 30 cm. dal punto più basso del pavimento per rilevare **gas pesanti (G.P.L. ecc)**
- 30 cm. dal punto più alto del soffitto per rilevare **gas leggeri (Metano ecc)**

E' importante ricordare che il rilevatore deve essere installato tenendo presente i seguenti vincoli

1) Il rilevatore **non va** installato a ridosso dell'apparecchio da controllare (caldaia, bruciatore, cucine industriali, ecc.) ma dalla parte opposta.

2) Il rilevatore **non deve** essere investito da fumi, vapori, ecc. che possano falsarne la rilevazione.

3) Il rilevatore **non deve** essere installato vicino a fonti di calore, ventilatori o aspiratori.

4) Il rilevatore **non va installato** dietro a barriere che ostacolano la pronta rilevazione del gas, nelle vicinanze di aspiratori o ventilatori e in ambienti dove la temperatura scende al di sotto dei 10° C. o sale al di sopra dei 50° C.

Avvertimento. I sensori di rilevazione posti all'interno della sonda sono componenti deperibili la durata media è variabile da 5 a 6 anni (dipende dalla qualità dell'aria), pertanto trascorso questo periodo è bene mantenere sotto controllo il Led di avaria.

All'accensione di questo Led è necessario effettuare la sostituzione del sensore tramite un tecnico specializzato.

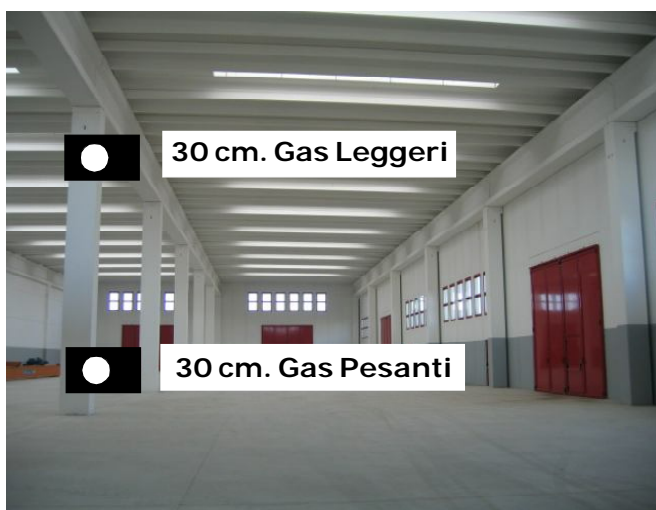

Misure

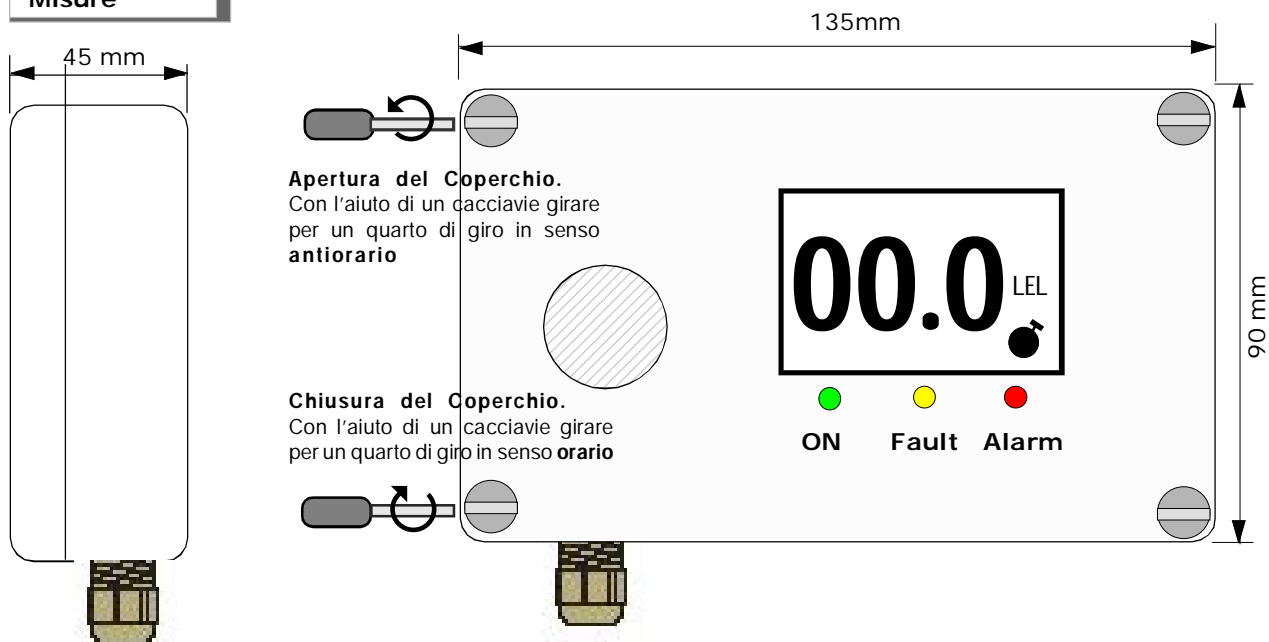

Accensione

1) Inserire tensione con l'apposito interruttore esterno, che dovrà essere provvisto di fusibili di protezione.
2) Inizierà il COUNT DOWN, controllabile su display, che dura 100 secondi (preriscaldamento) alla fine di esso la centrale è pronta a rilevare..

Se non c'è presenza di gas nell'ambiente il display indica " 0 " la cifra rappresenta la % di gas espressa in L.I.E.

4) Mantenendo premuto il pulsante di TEST, si ottiene la simulazione di una perdita di gas e il rilevatore esegue le seguenti operazioni:

I numeri sul display che rappresentano la percentuale del L.I.E. aumenteranno:

Al raggiungimento del 13% si sentirà commutare il relé di pre-allarme

Al raggiungimento del 20% si accenderà il LED rosso di Allarme e commutare il relé

a)

non mantenimento di memoria

Cessato la concentrazione di gas, il led e il suono del Buzzer termineranno, e gli apparecchi collegati si disattiveranno.

b)

mantenimento di memoria

Cessato la concentrazione di gas, il CXM200/Q manterà l'allarme all'infinito.

Per ripristinare la memoria si dovrà premere il pulsante di RESET.

Per completare il collaudo generale emettere del gas da una bomboletta precalibrata entro il 20% del L.I.E.

Fare una prova con un comune accendisigari potrebbe creare danni al sensore.

È consigliabile eseguire questa prova almeno una volta all'anno.

Manutenzione

L'utente periodicamente (ogni 6 mesi), deve effettuare una verifica di funzionamento del sistema di rilevazione spruzzando apposito gas di prova verso il sinterizzato che contiene l'elemento sensibile, fino ad ottenere lo stato di allarme del rilevatore

a) Almeno 1 volta all'anno far effettuare un controllo più accurato da un tecnico specializzato.

b) La messa fuori servizio delle sonde, dopo 5 anni dall'installazione deve essere effettuata da personale qualificato.

I Problemi e Le Soluzioni Prima di chiamare un tecnico



Se l'apparecchio non si accende.

Verificare che la tensione 230 VAC sia presente ai capi dei morsetti di collegamento.

Se si accende il led di Avaria.

La capsula rilevatrice potrebbe essersi sfilata dalla presa

Controllare la capsula rilevatrice del rilevatore CXM200/Q potrebbe essersi guastato.

Potrebbe essere esaurito: dopo 5/6 anni deve essere sostituito.

Se il rilevatore va ripetutamente in allarme.

Controllare che non ci siano perdite di gas.

Controllare che assieme alla segnalazione di allarme non si accenda anche la spia di AVARIA, in questo caso procedere al controllo della capsula rilevatrice.

Se il rilevatore è in allarme e non chiude le apparecchiature ad esso collegate.

Controllare che i collegamenti siano corretti.

Verificare di avere eseguito il ponticello che porta tensione al comune del relé; **Ricordando** che i relé sono liberi da tensione.

N.B. Controllare il disegno di collegamento.

Alla CXM200/Q non si possono collegare direttamente Elettrovalvole, Sirene a 12VDC. Si deve sempre ricorrere ad una alimentazione esterna.

Non manomettere il rilevatore.

Per non provocare la staratura dell'apparecchio, e scariche elettriche

Nel caso si presentassero ulteriori problemi è necessario interpellare direttamente **un tecnico** specializzato e/o autorizzato oppure il **Concessionario** della **BEINAT S.r.l.**

ASSICURAZIONE. L'apparecchiatura è protetta dall'assicurazione SOCIETA' REALE MUTUA per la R.C. PRODOTTI per un valore massimale di 1.500.000 Euro contro i danni che questa apparecchiatura potrebbe creare in caso di non funzionamento.

GARANZIA. L'apparecchiatura è garantita per un periodo di 3 Anni dalla data di fabbricazione, in base alle condizioni descritte di seguito.

Saranno sostituiti gratuitamente i componenti riconosciuti difettosi, con l'**esclusione** delle custodie in plastica o alluminio, le borse, gli imballi, eventuali batterie, e schede tecniche.

L'apparecchiatura dovrà pervenire in porto franco alla ditta **BEINAT S.r.l.**

Dalla garanzia sono esclusi i guasti dovuti alle manomissioni da parte di personale non autorizzato, nonché le installazioni errate o le incurie derivanti da fenomeni estranei al normale funzionamento dell'apparecchio. La ditta **BEINAT S.r.l.** non risponde di eventuali danni, diretti o indiretti, causati a persone, animali o cose, da avarie del prodotto o dalla forzata sospensione dell'uso dello stesso.



SMALTIMENTO A "FINE VITA" DI APPARECCHI ELETTRICI ED ELETTRONICI

Il simbolo del cestino sul prodotto o sul suo imballo indica che questo prodotto non può essere trattato come rifiuto domestico. Al contrario, dovrà essere portato ad un punto di raccolta determinato per il riciclaggio degli apparecchi elettrici ed elettronici, come ad esempio:

- punti vendita, nel caso si acquisti un prodotto nuovo simile a quello da smaltire;
- punti di raccolta locali (centri di raccolta rifiuti, centri locali di riciclaggio, ecc...);

AssicurandoVi che il prodotto sia smaltito correttamente, aiuterete a prevenire potenziali conseguenze negative per l'ambiente e la salute, che potrebbero essere causate da un inadeguato smaltimento di questo prodotto.

Il riciclaggio dei materiali aiuterà a conservare le risorse naturali. Per informazioni più dettagliate riguardo il riciclaggio di questo prodotto, contattate per cortesia il Vs. ufficio locale, il Vs. servizio di smaltimento rifiuti domestici o il negozio dove avete acquistato questo prodotto.

Attenzione: in alcuni paesi dell'Unione il prodotto non ricade nel campo di applicazione della legge nazionale di recepimento della direttiva europea 2002/96/CE, e quindi non è in essi vigente alcun obbligo di raccolta differenziata a "fine vita".



Rilevatore CXM200/Q *Lo styling è della b & b design*

Timbro e firma del Rivenditore

Data di acquisto:.....

Numero di Matricola:.....

La Beinat S.r.l. seguendo lo scopo di migliorare i propri prodotti, si riserva il diritto di modificare le caratteristiche tecniche, estetiche e funzionali in qualsiasi momento e senza dare alcun preavviso.

BEINAT S.r.l.
Via Fatebenefratelli 122/C 10077, S. Maurizio C/se (TO) - ITALY
Tel. 011.921.04.84 - Fax 011.921.14.77
[http:// www.beinat.com](http://www.beinat.com)

 **Commerciale** - info@beinat.com
Assistenza tecnica - laboratorio@beinat.com